



BANKNOTENLESER X7P

Technologie und einfache Handhabung - Alles in Einem

X7P ist ein Lesegerät für Banknoten mit dem SCS-System (selbst-ausrichtendes System), eine innovative Technologie, die ein Einführen der Geldscheine in einem großen Winkel und somit eine höhere Akzeptanzrate ermöglicht.

Das SCS-System basiert auf einer unabhängig für jeden Riemen gesteuerten Geschwindigkeit, wodurch die Geldscheine an der richtigen Stelle durch die Sensoren transportiert werden. Das außergewöhnliche Design bietet eine ausgeprägte Unempfindlichkeit gegenüber sehr heller Umgebungsbeleuchtung während die mechanische und optische Antiphishing-Struktur einen hohen Sicherheitsgrad gewährleistet. Der eingebaute USB-Port ermöglicht Firmware-Updates mittels USB-Stick.

Eigenschaften



SCS-System (selbst ausrichtendes System), was eine Einführung der Banknoten in einem großen Winkelbereich ermöglicht und somit eine Akzeptanzrate von 98% und höher gewährleistet.

Ausgeprägte Unempfindlichkeit gegenüber heller Umgebungsbeleuchtung und starke Resistenz bei schwierigen Wetterverhältnissen, die ideale Lösung für den Außenbereich und mit verbessertem Wasserablauf.



Auf SCS-Technologie basierende, innovative Einführung der Banknoten mit einem großen Einlegewinkel.

- Firmware-Updates aus der Ferne
- Moderne optische/mechanische Antiphising-Struktur
- Weitere vor Ort Firmware-Updates
- IrDA-Port für Firmware-Updates
- Bereit für MDB-FTL Firmware-Updates, wenn die Maschine online geschaltet sind
- Dip Switch für die Auswahl der zu akzeptierenden Banknoten
- Weitere vor Ort Firmware-Updates mittels USB-Stick
- Automatische Kalibrierung und optischer Farbsensor
- Überlegene MTBF (mittlere Betriebsdauer)-Bewertung: 300.000 Zyklen
- Besonders widerstandsfähig bei schwierigen Wetterverhältnissen
- Ablage für 200 oder 200 Banknoten als Zubehör erhältlich
- Einfache Installation und Wartung im Innen- und Außenbereich
- Verbesserte Wasserableitung
- Energiesparfunktion

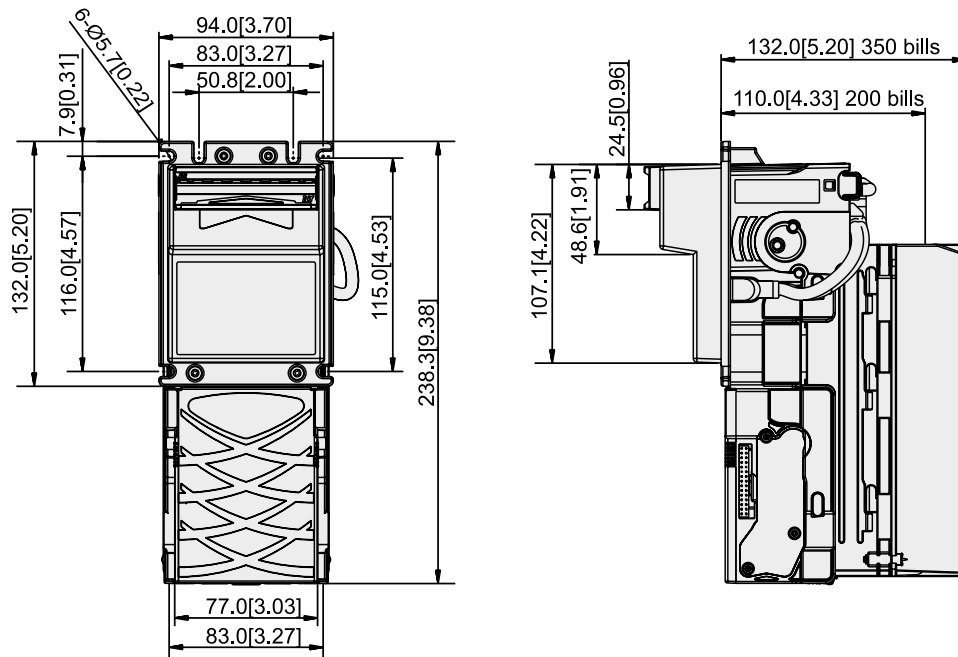

Maßeinheit: mm



MDB-Anschluss



Dip-Switch für die Auswahl der zu akzeptierenden Banknoten



IrDA Port für Firmware-Update



Mikro-USB Port für schnelle Updates mittels USB-Stick



Hintere LED

Technische Spezifikation

Abmessungen (L x H x B)	Stacker 200 notes: 83 x 238,3 x 110 mm	Stacker: 400 notes 83 x 238,3 x 132 mm
Gewicht	1.500 g	
Stromversorgung	MDB-Version: 8,5 ÷ 42 Vdc	
Stromverbrauch	50 mA, 0,6W Standby – 130mA und 1,56W in Betrieb- Maximum 2A, 24W	
Betriebstemperatur	-20°C ÷ 65°C – 30% ÷ 95% nicht kondensierte Feuchtigkeit	
Akzeptierte Banknoten	Von 62 bis 74 mm Breite	
Bewertungsgeschwindigkeit	2,5 Sekunden	
Banknotenmenge	Cashbox: 200 oder 350 Scheine	